

# Montageanleitung ASU MC

Lieferumfang  
Livraison  
Delivery

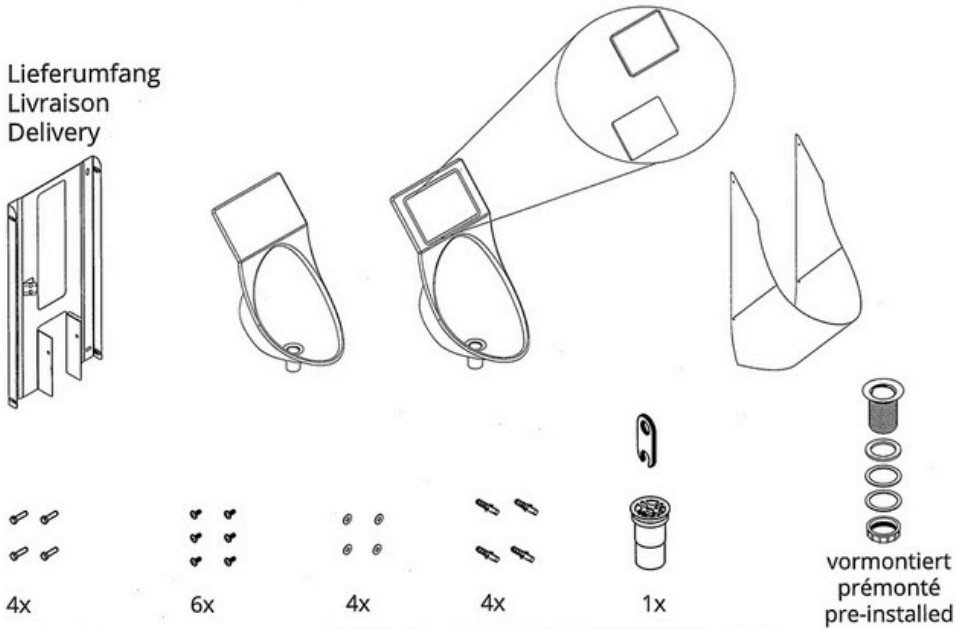

**A** Löcher für Montageplatte anzeichnen  
Tracer les trous pour le cadre de montage  
Mark holes for mounting plate

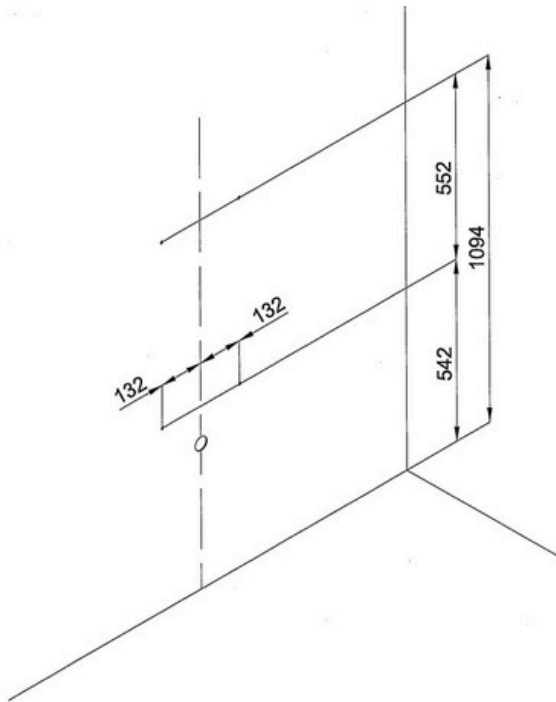

**B** Löcher bohren und Dübel einsetzen  
Percer les trous et fixer les tampons  
Drill the holes and fix the plugs

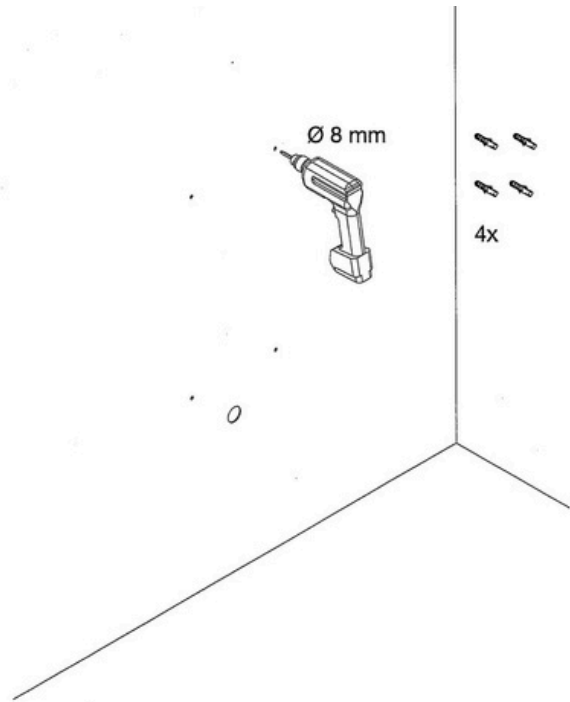

Technische Änderungen vorbehalten

**C** Schürze von Montageplatte demontieren  
 Dévisser le tablier et l'enlever du cadre de montage  
 Demount the apron from the mounting plate

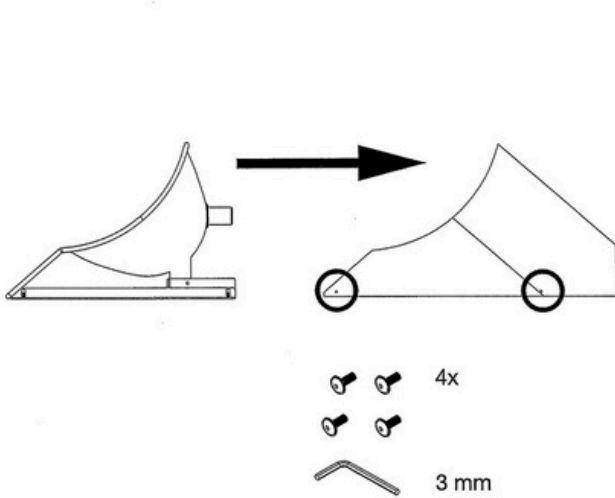

**D** ASU MC von Montageplatte entfernen  
 Dévisser ASU MC Ret l'enlever du cadre de montage  
 Demount the ASU MC from the mounting plate

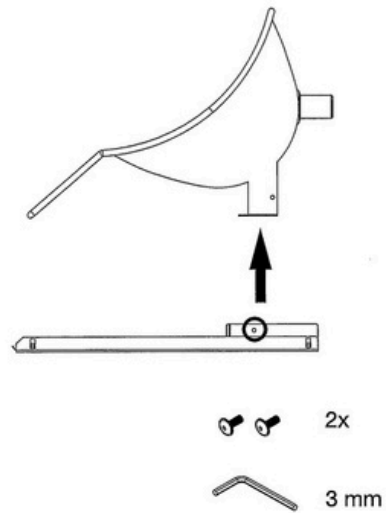

**E** Montageplatte ausrichten und befestigen  
 Aligner et fixer le cadre de montage  
 Level and fix the mounting plate

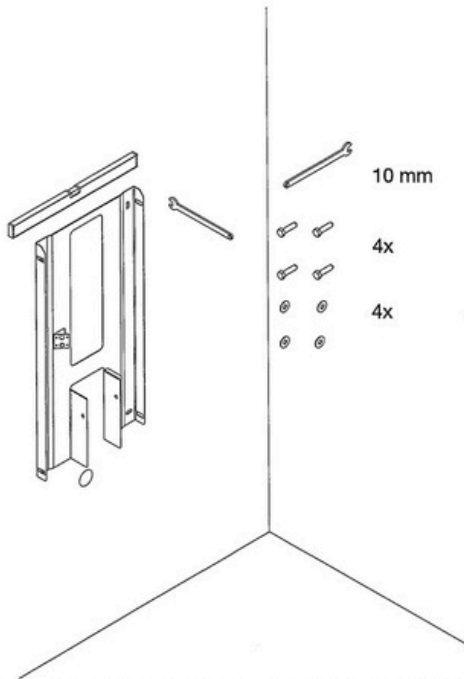

**F** ASU MC in Montageplatte einhängen  
 Accrocher ASU MC sur le cadre de montage  
 Mount ASU MC on the mounting plate

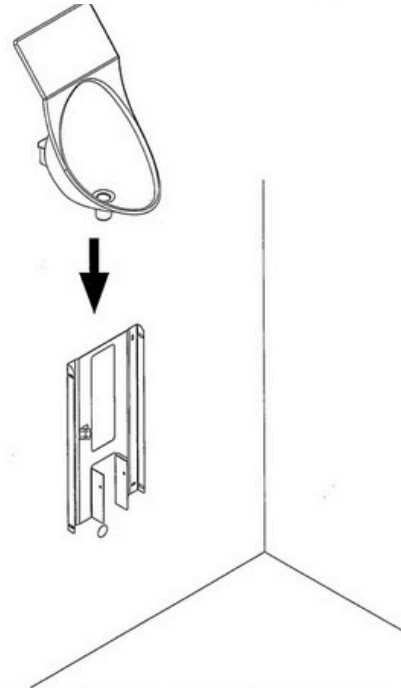

Technische Änderungen vorbehalten

**G ASU MC** ausrichten und befestigen  
Regler et fixer ASU MC  
Level and fix ASU MC

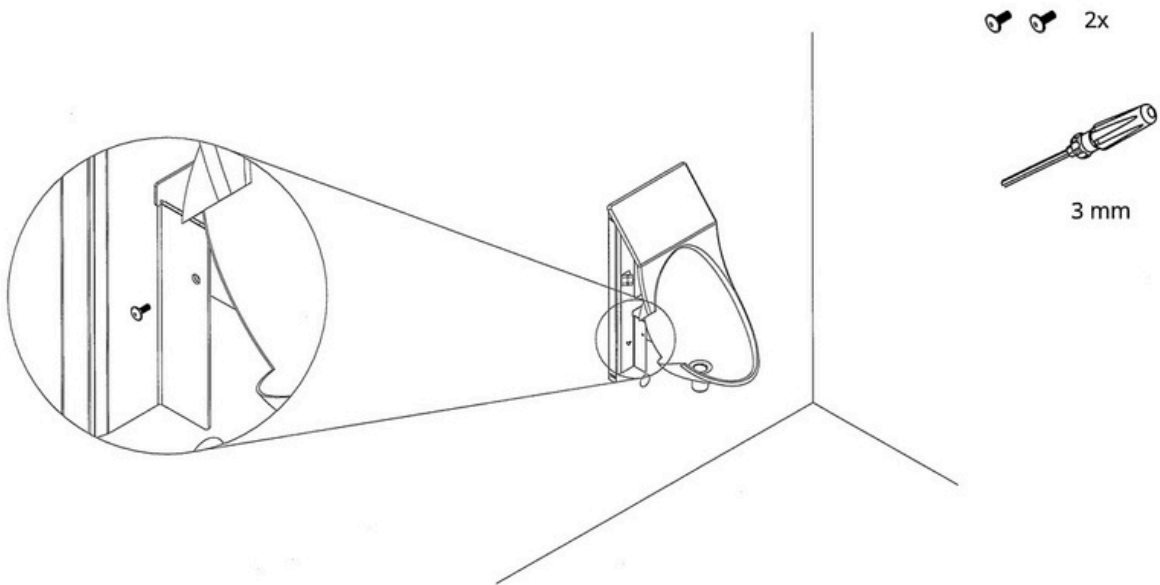

**H Ablauf anschliessen**  
Raccorder l'écoulement  
Connect drain

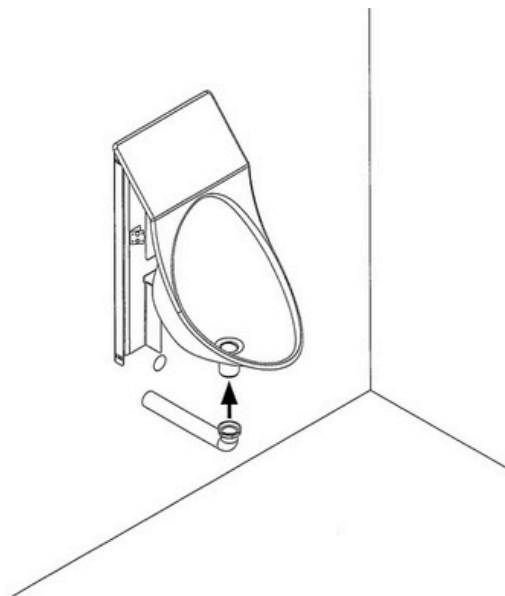

**I Dichtheit prüfen**  
Contrôler l'étanchéité  
Check leak tightness

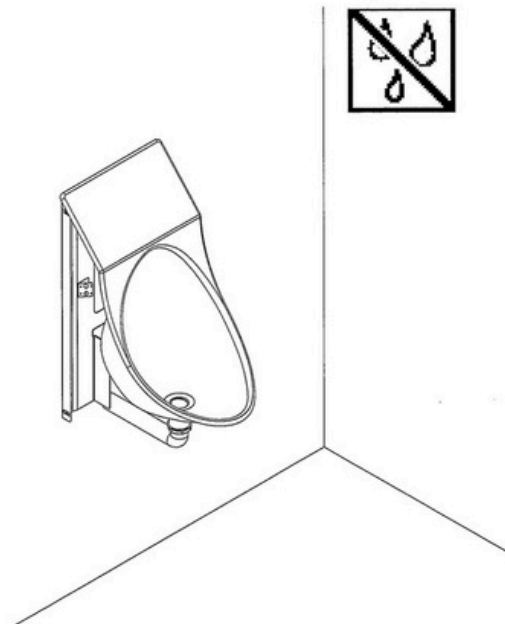

Technische Änderungen vorbehalten

- J** Vormontierte Käfigmuttern nach hinten schieben  
 Pousser les écrous prémontés vers l'arrière  
 Push all premounted cage nuts to the back

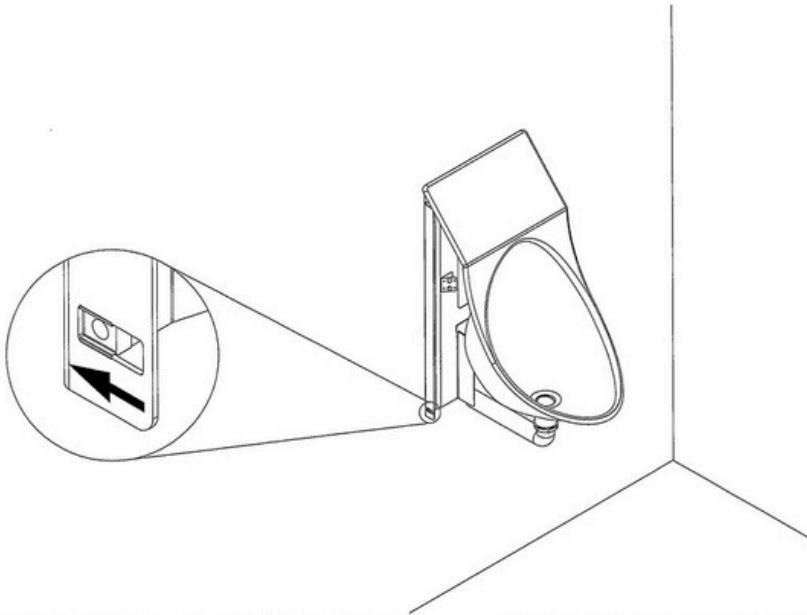

- K** Schürze von unten nach oben einfahren  
 Positionner le tablier par glissement de bas en haut  
 Put the apron into place by gliding from below

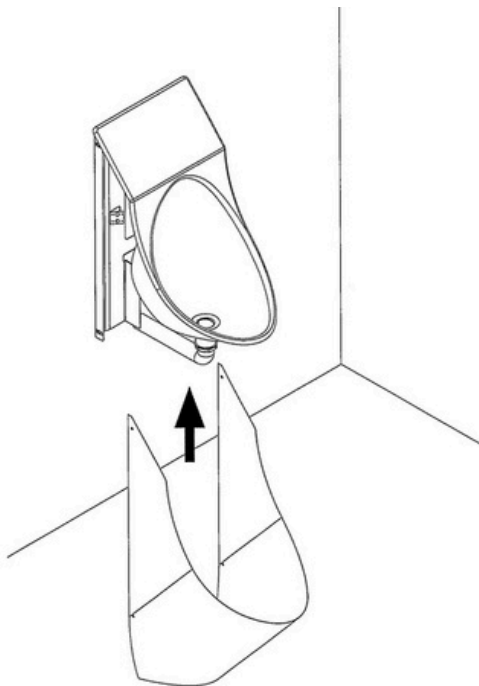

- L** Schürze ausrichten und befestigen  
 Positionner, régler et fixer le tablier  
 Put the apron into place, level and fix

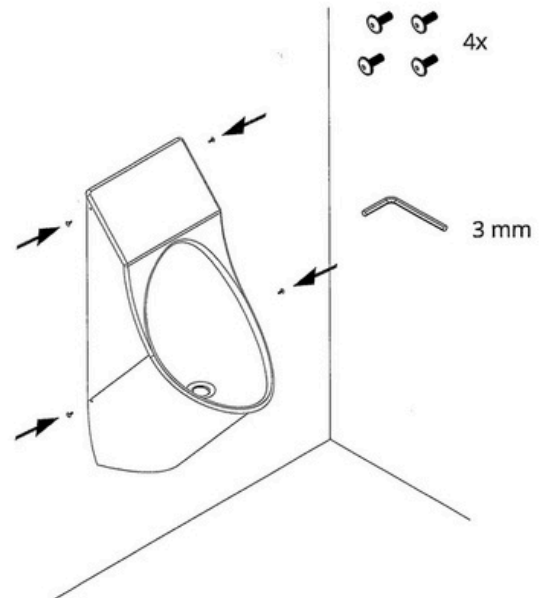

Technische Änderungen vorbehalten

**M** Geruchsverschluss in Grundadapter setzen.

Mit leichter Drehung im Uhrzeigersinn festziehen.

Pousser la fermeture anti-odeur dans l'adaptateur de base.

Fixer doucement en tournant à droite.

Press the valve into the cap piece and place into the adaptor base.

Fix with gentle clockwise rotation.

**N** Montage ist abgeschlossen

L'installation est terminée

Installation is complete

